

Art.-Nr. 5718: LED Treiber 18W 36V 500mA Lifud dimmbar Triac LF-AAT020-0500-42

Produktbilder

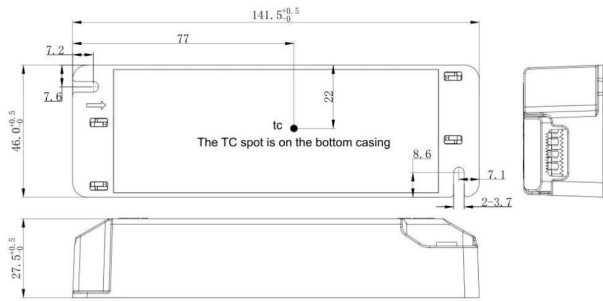



Verschwindet perfekt im Aufbaurahmen

LED Treiber 18 W 36 V 500 mA Lifud dimmbar Triac LF?AAT020?0500?42

- Konstantstrom-Treiber, 250–500 mA einstellbar via DIP-Schalter
- Triac-Dimmsteuerung (Leading & Trailing Edge), flackerfrei bis 0,1 % Tiefdimmung
- Effizienter Betrieb mit bis zu 82 % Wirkungsgrad und aktivem PFC
- Breiter Eingang: 198–253 VAC (220–240 V üblich) und 176–280 V DC
- Kompatibel mit Class II Leuchten (IP20), kompakte Bauform
- Rundum-sicher: CE, RoHS, EMI/EMS-Zertifikate, 5 Jahre Garantie

Flexibles Dimmen auf Profi-Niveau

Der LF?AAT020?0500?42 bietet eine umfassende Triac-Dimmung von 0–100 % mit bis zu 0,1 % Feinabstufung – ideal für feinfühliges Lichtsteuerung im Wohn-, Büro- oder Geschäftsumfeld. Dank Unterstützung von Leading- und Trailing-Edge-Dimmern ist er mit vielen handelsüblichen Phasenabschnittsdimmern kompatibel :contentReference[oaicite:1]{index=1}.

Einstellbarer Konstantstrom für individuelle Lichtleistung

Die Stromausgabe lässt sich über einen DIP-Schalter in 50-mA-Schritten von 250 mA bis 500 mA anpassen – passend für unterschiedlich starke LED-Leuchten bis 18 W.¹ Der Ausgangsspannungsbereich von 9–42 V deckt zahlreiche LED-Arrays ab :contentReference[oaicite:2]{index=2}.

Hohe Effizienz und zuverlässiger Betrieb

Mit bis zu 82 % Wirkungsgrad und aktivem PFC sorgt der Treiber für einen stabilen und energiesparenden Betrieb. Die Eingangsspannung reicht von 198–253 VAC und sogar 176–280 V DC, was ihn ideal für Netzschwankungen und DC-Speisesysteme macht :contentReference[oaicite:3]{index=3}.

Robust, sicher & zertifiziert

Das Gerät erfüllt CE, RoHS- und EMI/EMS-Normen (EN61347-2-13, EN55015, EN61000 etc.), verfügt über Überspannungs-, Kurzschluss- und Leerlaufschutz sowie eine Isolation von 3,75 kV. Mit IP20 und Class II-Eignung ist es sicher in geschlossenen Leuchten einsetzbar :contentReference[oaicite:4]{index=4}.

Fazit: Der Lifud LF?AAT020?0500?42 ist die perfekte Lösung für dimmbare LED-Leuchten bis 18 W. Mit feinfühligem Triac-Dimmung, einstellbarem Konstantstrom, hoher Effizienz und umfangreichen Schutz- sowie Zertifizierungsmerkmalen erfüllt er die Anforderungen moderner Lichtsysteme. Nutzen Sie jetzt die 5-Jahres-Garantie für langfristige Zuverlässigkeit und überzeugen Sie Ihre Kunden mit Profi-Qualität und Lichtkomfort der Extraklasse – ideal für Wohn-, Büro- und Gewerbeanwendungen!

Produktdaten

Allgemeine Produktdaten

Name	LED Treiber 18W 36V 500mA Lifud dimmbar Triac LF-AAT020-0500-42
Artikelnummer / SKU	5718
EAN	4063592027844
Hersteller EAN	4063592027844
Hersteller	LongLife LED GmbH by HK

Rechtliche Produktdaten

Garantie	2 Jahre
Herkunftsland	China
Netto-Gewicht des Produktes	0,123 kg