

Art.-Nr. 2770: RGBW 4-Kanal Signal Verstärker IP67 ATOS4 4x5A

Produktbilder

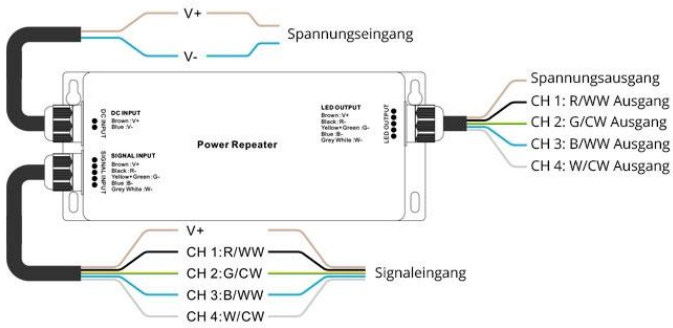



Produktbeschreibung

ATOS4 RGBW Signal Verstärker (Amplifier) Wasserdicht

Ab einer gewissen Distanz ist es bei RGBW LED Strips nötig, einen Verstärker einzusetzen, da das Ausgangssignal dann nicht mehr ausreicht, um die volle Lichtstärke bis zum Ende des Strips zu halten (Farben werden blasser, weißes Licht schwächer).

Die Besonderheit bei diesem ATOS4 Verstärker ist, dass dieser vor allem durch den Wasserschutz im Außenbereich vielseitig einsetzbar ist.

Produktdaten

Allgemeine Produktdaten

Name	RGBW 4-Kanal Signal Verstärker IP67 ATOS4 4x5A
Artikelnummer / SKU	2770
EAN	4260601134900
Hersteller EAN	4260601134900
Hersteller	LongLife LED GmbH by HK
Besonderheiten	dimmbar
Garantie	5 Jahre
Prüfzeichen	CE, RoHS, UL, RED
Schutzklasse (nach EN 61140 und VDE 0140-1)	III
Herkunftsland	China
Einbaulänge	181 mm
Einbaubreite	74 mm
Einbautiefe	38 mm
Dimmbar	Ja
Dimmbarkeit	PWM
Schutzart (IP)	IP67
Smart Home Systeme	ATOS 2.4GHz
Rahmenfarbe	grau
Einbau-LEDs	Nein
Eingebaute LEDs	Nein
Anlaufstrom	12 mA

Eingangsspannung (V)	12 V/DC, 24 V/DC, 36 V/DC
Energieverbrauch	720 W
Leistung	720 W
Nennstrom	5000 mA
Netzteil	extern
Treiberhersteller	Sunricher
Produktbreite	74 mm
Produktlänge	181 mm
Produkthöhe	38 mm
Gewicht	0,350 kg
Netto-Gewicht des Produktes	0,350 kg

Produkteigenschaften - Temperaturangaben

Betriebstemperatur (°C)	-20 °C bis +40 °C
Nominale maximale Umgebungstemperatur (°C)	40 °C

Produkteigenschaften Strom/Spannungsausgang

Ausgangsspannung	12 V/DC - 36 V/DC
Ausgangsstrom	5000 mA