

# Art.-Nr. 2448: LED Einbaustrahler Set 6St. inkl. Netzteil 0.6W IP67 3000K Ø24\*38.5mm

## Produktbilder

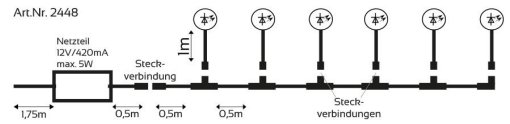





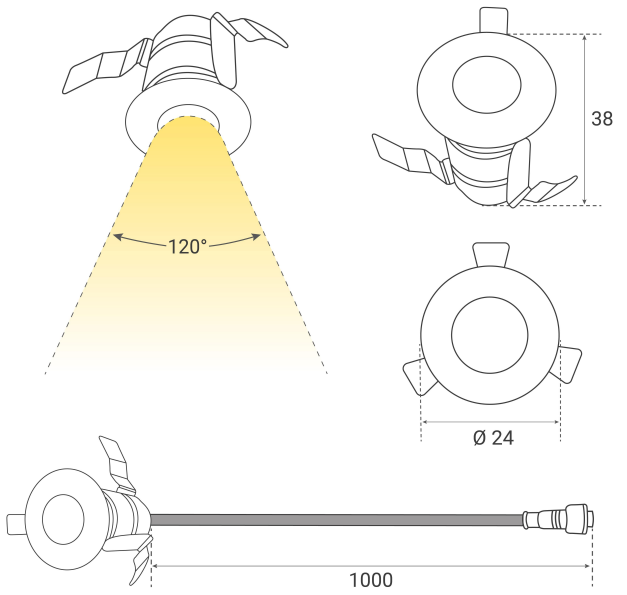

Angaben in mm

## Produktbeschreibung

---

### LED Einbaustrahler 6er-Set 0,6W 12lm Ausschnitt Ø 18 mm

#### Abmessungen

- Einbautiefe: 36 mm
- Einbaudurchmesser: 18 mm
- Produkthöhe: 38 mm
- Produktdurchmesser: 24 mm

Mit dem LED Einbaustrahler 6er-Set können Sie in Innenräumen wie in Außenbereichen für eine effektive, angenehm warmweiße Beleuchtung (3.000 K) sorgen. Durch ihre geringe Einbautiefe (36 mm), kompakte Abmessung (65 x 35 x 25 mm) und einen weiten Abstrahlwinkel von 100 Grad sind die LED Einbaustrahler sehr flexibel einsetzbar. Sie sind sowohl für den professionellen Einsatz in Geschäfts- und Büroräumen als auch für Wohnbereiche, Flure und Treppenhäuser sehr gut geeignet. Die Einbaustrahler können auch in Terrassendächern oder Terrassenböden eingelassen werden.

#### Ihre Vorteile auf einen Blick

- energiesparende, effektvolle Beleuchtung
- angenehmes warmweißes Licht (12lm, 3.000 K)
- variabler Einsatz durch leicht zu lösende Steckverbindung
- geringe Einbautiefe (36 mm)
- Lieferung inklusive Trafo und Netzstecker
- 2 Jahre Garantie

Die sechs einzelnen LED Spots des Einbaustrahler-Sets lassen sich Hilfe von Steckverbindungen ganz einfach verbinden auch wieder voneinander lösen. Im Lieferumfang des LED Einbaustrahler 6er-Sets enthalten sind ein Trafo und ein Netzstecker. Die LED Einbaustrahler verfügen über die Schutzart IP67 und Schutzklasse III. In den Einbaustrahlern sind hochwertige 0,6 Volt LEDs der Marke Epistar eingesetzt, mit denen Sie bis zu 80 Prozent an Stromkosten im Vergleich zu herkömmlichen Leuchtmitteln einsparen können. Wir geben Ihnen zwei Jahre Garantie auf diese LED Einbaustrahler mit einer Nennlebensdauer von 50.000 Stunden.

#### Dimmbarkeit

Das LED Einbaustrahler 6er-Set (Art. Nr. 2448) ist in dieser Ausführung nicht dimmbar.

## Produktdaten

---

### Allgemeine Produktdaten

Name	LED Einbaustrahler Set 6St. inkl. Netzteil 0.6W IP67 3000K Ø24*38.5mm
Artikelnummer / SKU	2448
EAN	4260601131879
Hersteller EAN	4260601131879
Hersteller	LongLife LED GmbH by HK

### Rechtliche Produktdaten

Energieverbrauchskennzeichnung (nach EU 2019/2015)	G
EPREL-Eintragungsnummer	897915
Garantie	2 Jahre
Prüfzeichen	CE, RoHS
Schutzklasse (nach EN 61140 und VDE 0140-1)	III
Herkunftsland	China

### Montageangaben

Montageart	Einbau, Deckenmontage
Einbautiefe	36 mm
Einbaudurchmesser	18 mm

### Produkteigenschaften - Lichttechnische Angaben

Farbkonsistenz	6 SDCM
Dimmbar	Nein
Lichtfarbe	warmweiß

Nennlebensdauer	50000 Std.
Schutzart (IP)	IP67
Farbwiedergabe	>70 Ra
Abstrahlwinkel	120 Grad
Form	rund
Rahmenfarbe	silber
Akzentbeleuchtung	geeignet
LED-Chip-Typ	SMD2835
LED-Hersteller	EPISTAR
Einbau-LEDs	Ja
Eingebaute LEDs	Ja
Farbtemperatur	3000 K
Aufwärmzeit	1 s
Eingangsspannung (V)	230 V/AC
Energieverbrauch	1 W
Leistung	1 W
Lichtstrom	12 Lumen
Nennlichtstrom	12 Lumen
Nennstrom	50 mA
Netzteil	extern
Vergleichswert	6 Watt
Zündzeit	1 s
Gehäusefarbe	silber / chrom
Abdeckung	klar
Produktlänge	1 mm

Produkthöhe	39 mm
Produktdurchmesser	24 mm
Treiberabmessung Länge	65 mm
Treiberabmessung Höhe	25 mm
Treiberabmessung Breite	35 mm
Gewicht	0,750 kg
Netto-Gewicht des Produktes	0,750 kg

## Produkteigenschaften - Temperaturangaben

Betriebstemperatur (°C)	-20 °C bis +50 °C
Nominale maximale Umgebungstemperatur (°C)	45 °C