

Art.-Nr. 1847: Mean Well ELG-150-12A LED Netzteil 120W 12V 10A IP65 Schaltnetzteil CV

Produktbilder

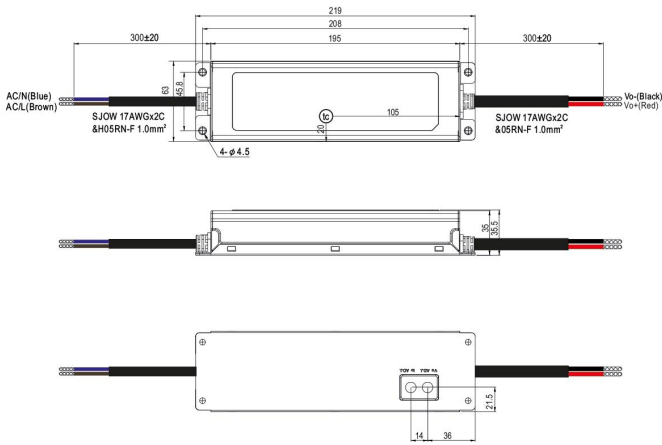



Produktbeschreibung

Mean Well ELG-150-12A

- AC/DC LED Netzteil
- Geeignet für LED-Beleuchtungsanwendungen
- Dualer Modus: Konstantstrom- und Konstantspannungsausgang
- 100~305VAC Eingangsbereich
- Aluminiumgehäuse
- Schutzklasse IP65: für den Einsatz im Innen-/Außenbereich geeignet
- Integriertes PFC
- Lebensdauer ca. 50.000 Stunden
- Überlastschutz durch Abschalten (Hiccup), auto recovery
- Geschützt gegen Kurzschluss, Überlast, Überspannung
- Abmessung (LxBxH): 219x63x36 mm

Hinweis: Schaltnetzteile sind von der Rabattstaffel ausgenommen

Produktdaten

Allgemeine Produktdaten

Name	Mean Well ELG-150-12A LED Netzteil 120W 12V 10A IP65 Schaltnetzteil CV
Artikelnummer / SKU	1847
EAN	4260385827234
Hersteller EAN	4260385827234
Hersteller	MEAN WELL
Besonderheiten	Möbeleinbau-Zertifiziert (MM)
Garantie	2 Jahre
Prüfzeichen	CE, RoHS
Herkunftsland	China
Schutzart (IP)	IP65
Energieverbrauch	120 W
Leistung	120 W
Produktlänge	100 mm
Gewicht	0,880 kg
Netto-Gewicht des Produktes	0,880 kg

Produkteigenschaften Netzteile

Serie	ELG
-------	-----